



MASTERColour CDM- TC

Nejkompaktnější výbojky ze skupiny Mastercolour, se stabilní barvou světla po celou dobu životnosti a s třpytivým světlem

Vlastnosti:

- Třpytivé bílé světlo
- Vynikající barevné podání
- Umožňuje použití kompaktních svítidel, jež poskytují vysokou intenzitu světelného paprsku

Výhody:

- Dlouhá životnost ve srovnání s běžnými a halogenovými žárovkami
- Vnější baňka z křemenného skla s UV- blokem snižuje riziko blednutí
- Stabilní barevný dojem po celou dobu životnosti
- Díky poměrně nízkému výdeji tepla se mohou nakupující i zaměstnanci cítit lépe
- Dobrá volba pro životní prostředí díky vysoké energetické účinnosti a dlouhé životnosti
- Tento produkt odpovídá požadavkům evropské direktivy RoHS o omezení obsahu škodlivých látek ve výrobcích
- Na tento produkt se vztahuje evropská direktiva WEEE o odpadu z elektrických a elektronických zařízení

Použití:

- Zdůrazňující výlohové osvětlení s třpytivým bílým světlem
- Všeobecné a dekorativní osvětlení

Svítilo:

- Je nutné je používat v uzavřených svítidlech s tvrzeným čelním sklem

Systém:

- Výbojky CDM- TC musí být používány pouze s elektronickým příslušenství. Jedině typ CDM- TC 35W/830 může být provozován i na elektromagnetickém příslušenství.
- Je nutné použít s ochranou proti vysokému proudu (thermo- switch) (IEC 1167)

Objednávkové číslo	Název produktu
200006 15	MASTERColour CDM- TC 35W/830 G8.5 1CT
209573 15	MASTERColour CDM- TC 35W/942 G8.5 1CT
201676 15	MASTERColour CDM- TC 70W/830 G8.5 1CT

Objednávkové číslo	Název produktu
212757 15	MASTERColour CDM- TC 70W/942 G8.5 1CT

Legenda

Sloupec	Hodnota	Vysvetlení
Příkon zdroje	35	
	70	
Kód barvy	830	CCT of 3000K
	942	CCT of 4200K
Patice	G8.5	

Základní údaje - Lamps

Objednávkové číslo	Příkon zdroje	Kód barvy	Patice	Označení barvy světla (text)	Provedení baňky	Složení baňky	Finální úprava baňky	Poloha svícení	Index podání barev
200006 15	35	830	G8.5	Teplá bílá	T14	Křemičité sklo - s UV blokem	Čirá	Univerzální	76 [min] 81 [nom]
209573 15	35	942	G8.5	Chladná bílá	T14	Křemičité sklo - s UV blokem	Čirá	Univerzální	- [min] 90 [nom]
201676 15	70	830	G8.5	Teplá bílá	T14	Křemičité sklo - s UV blokem	Čirá	Univerzální	80 [min] 83 [nom]
212757 15	70	942	G8.5	Chladná bílá	T14	Křemičité sklo - s UV blokem	Čirá	Univerzální	86 [min] 90 [nom]

Objednávkové číslo	Teplota chromatičnosti [K]	Světelný tok zdroje EM [lm]	Světelný tok zdroje EL [lm]
200006 15	3000 [nom]	3000 [min] 3300 [nom]	
209573 15	4200 [nom]	- [min] - [nom]	- [min] 3300 [nom]
201676 15	3000 [nom]		6100 [min] 6500 [nom]
212757 15	4400 [nom]	- [min] - [nom]	5500 [min] 5900 [nom]

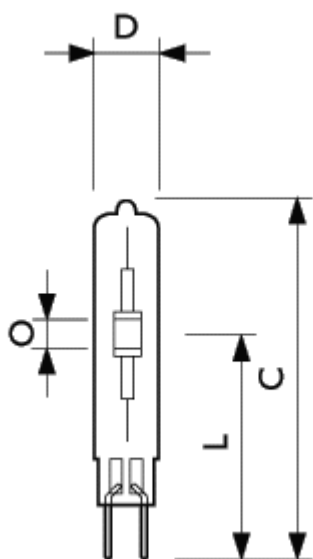

MASTERC CDM- TC

Obr. č.	C		D		L		O	
	Max	Max	Min	Nom	Max	Min	Max	Min
1	85	-	51	52	53	5.05		
2	85	15	51	52	53	6.67		
3	85	15	51	52	53	4.69		

O		
Obr. č.	Nom	Max
1	5.3	
2	7	7.33
3	4.9	5.11

Název produktu	Obr. č.
MASTERColour CDM- TC 70W/942 G8.5 1CT	1
MASTERColour CDM- TC 70W/830 G8.5 1CT	2

Název produktu	Obr. č.
MASTERC colour CDM- TC 35W/942 G8.5 1CT	3
MASTERC colour CDM- TC 35W/830 G8.5 1CT	3

Písmeno	Vysvětlení
C	Celková délka C
D	Rozměry D
L	Délka od světelného středu L
O	Délka oblouku O



MASTERC CDM-TC 35W/830/842/942



MASTERC CDM-TC 70W/830/842/942

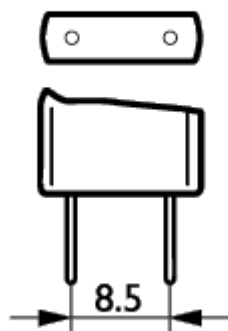

Patice G8.5

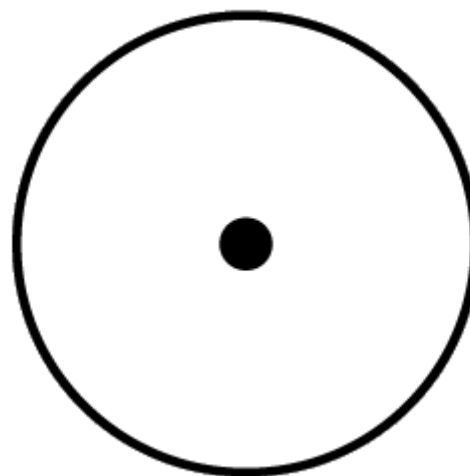

Poloha svícení Univerzální

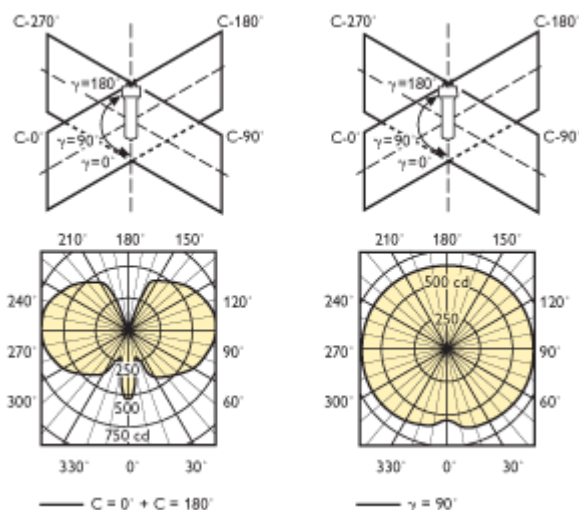

MASTERC CDM-TC 70W/830

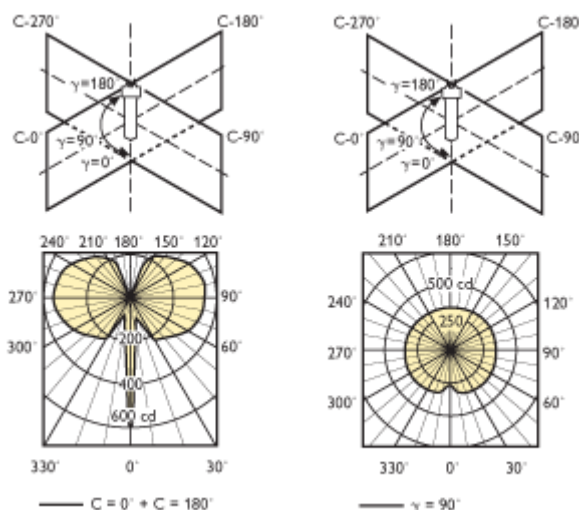

MASTERC CDM-TC 35W/830

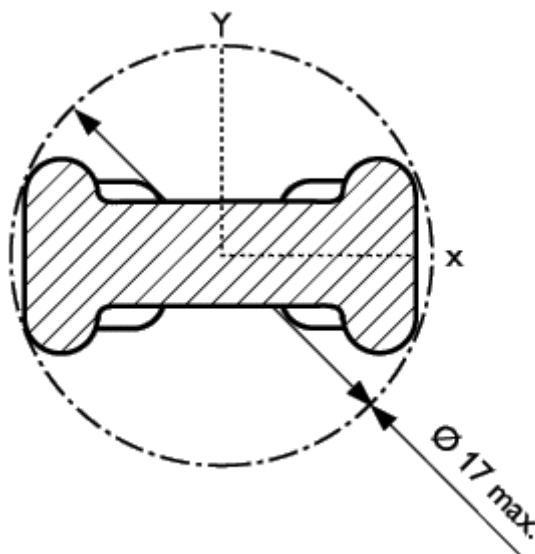
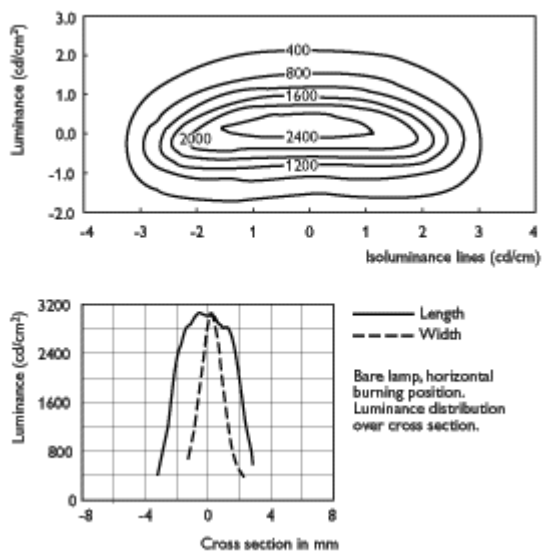

MASTERC CDM-TC 35W

MASTERC CDM-TC

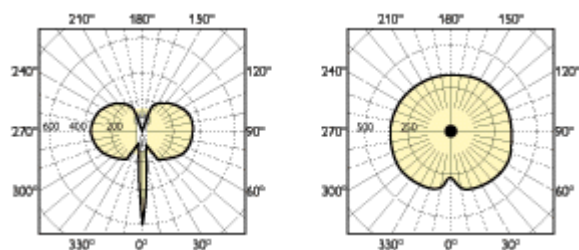

MASTERC CDM-TC 35W/70W/830

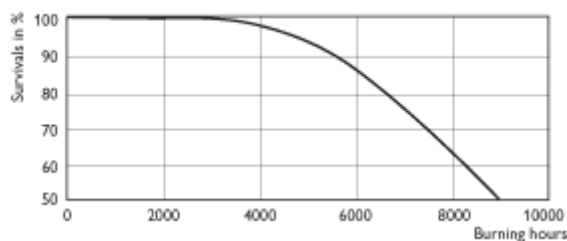

MASTERC CDM-TC 35W/830

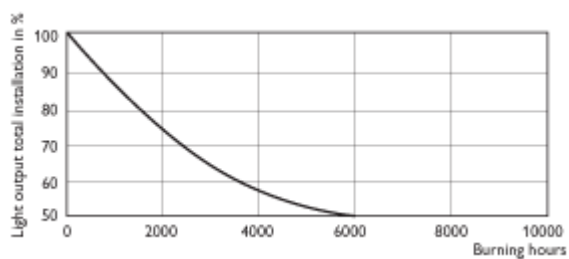

MASTERC CDM-TC 35W/830

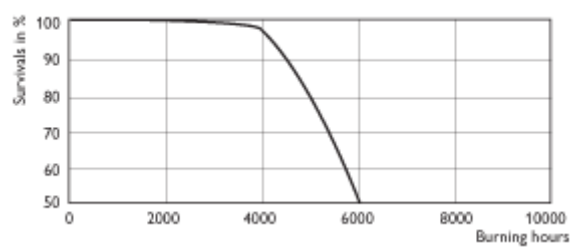

on electronic gear

MASTERC CDM-TC 70W/830

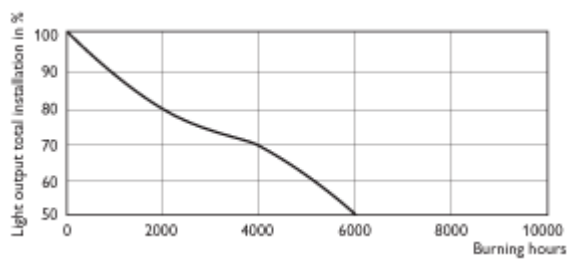

on electronic gear

MASTERC CDM-TC 70W/830

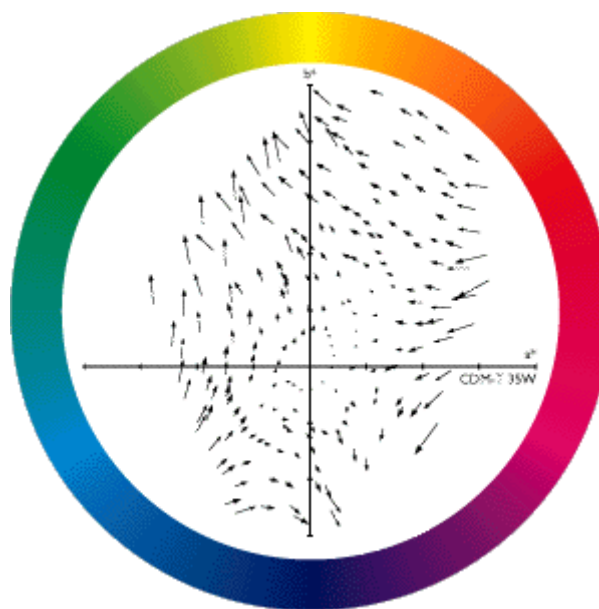

MASTERC CDM-TC 35W/830

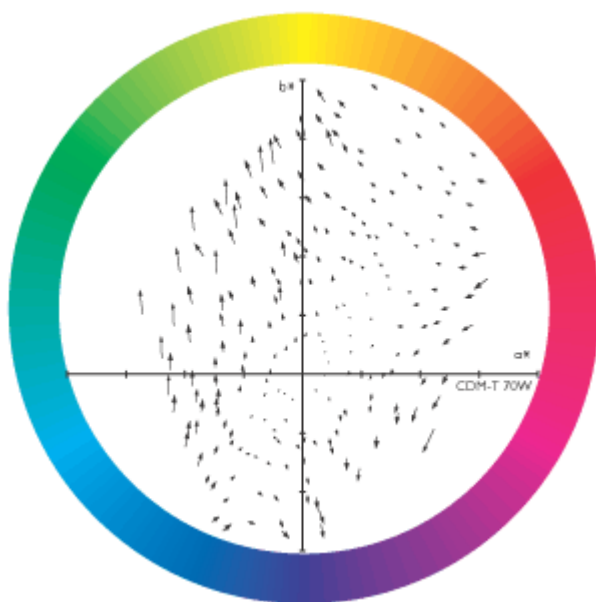

MASTERC CDM-TC 70W/830

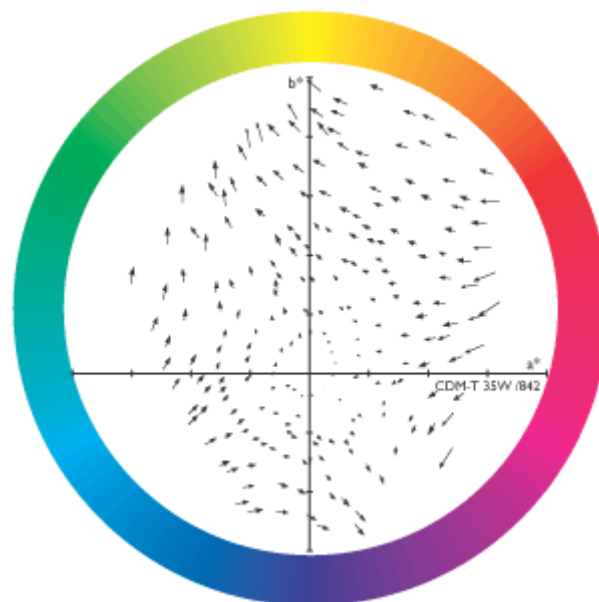

MASTERC CDM-TC 35W/942

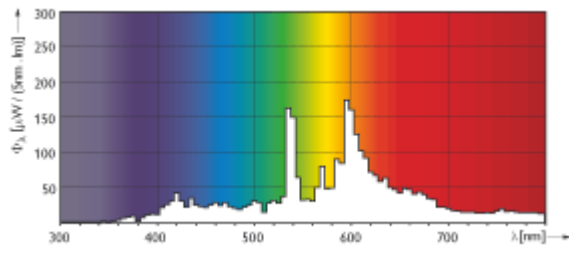

MASTERC CDM-TC/830

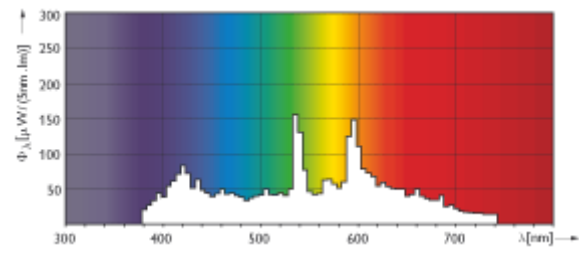

MASTERC CDM-TC 35W/942

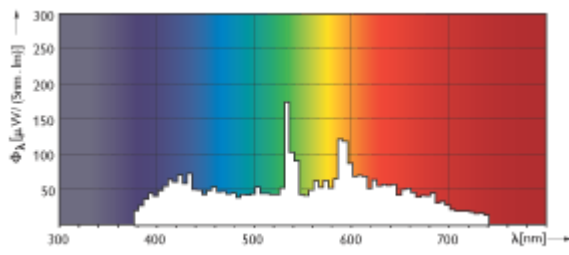

MASTERC CDM-TC 70W/942

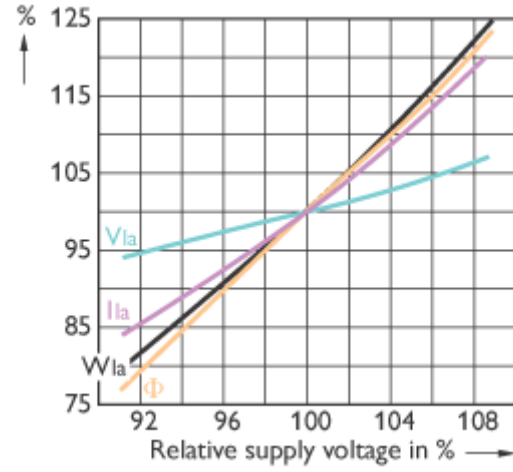

MASTERC CDM-TC/830

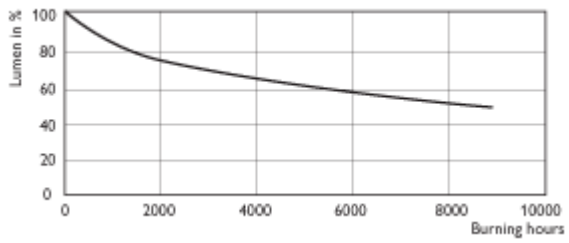

MASTERC CDM-TC 35W/830

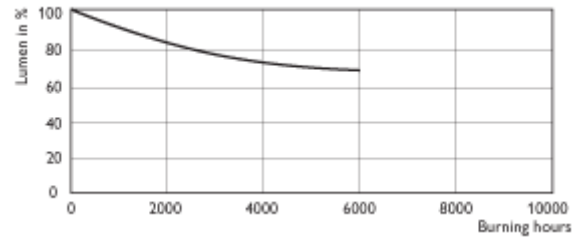

on electronic gear
MASTERC CDM-TC 70W/830

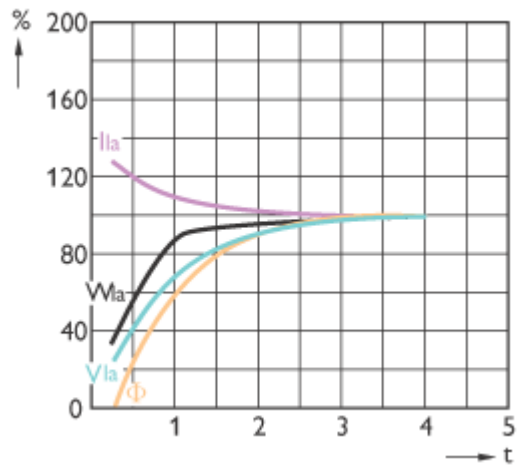

MASTERC CDM- TC/830/842/942

